ISAIAH BERLIN: EL VALOR DE LES IDEES

MIQUEL RUBIROLA I TORRENT



*Economista, escriptor
i ex-alcalde d'Arenys de Mar*

Una societat liberal no pot basar-se
només en principis abstractes
o normes legals comunes: necessita
una cultura específica si hom vol que
la societat civil tingui estabilitat
i susciti adhesió.

Isaiah Berlin va néixer a Riga, capital de Letònia, quan el país formava part de Rússia, el dia 6 de juny de 1909 i va morir a Oxford, Anglaterra, el dia 5 de novembre de 1997. Enguany, en celebrar-se el centenari del naixement de Berlin, creiem que pot resultar d'interès recordar els elements principals de la seva aportació intel·lectual i referir-nos, en particular, a l'anàlisi que va fer del nacionalisme atès que sovint es presenta el liberalisme com allunyat, per definició, del nacionalisme tesi que Isaiah Berlin no compartia.

Serveixin, doncs, aquestes ratlles a "Relleu" per sumar-nos als homenatges que es fan enguany en molts països, a un filòsof historiador de les idees, acadèmic i intel·lectual, d'origen letó, impregnat de cultura russa, jueu, profundament anglòfil, coneixedor a fons dels horrors del segle XX, ferm defensor de la llibertat individual i decantat a favor de la societat democràtica de l'Estat del Benestar.⁽¹⁾

INTRODUCCIÓ

Com ha assenyalat Steven Lukes "és un fet remarkable que els escrits d'Isaiah Berlin són extraordinàriament accessibles a un públic molt ampli. Com a escriptor i com a conferenciant sempre ha demostrat posseir un do especial per a comunicar en diversos nivells amb una àmplia gamma de públics diferents: des d'acadèmics i especialistes; historiadors i filòsofs; al lector o a l'oient en general i a l'amant de la literatura amb gust per l'estudi de les idees. La

seva prosa no és mai abstrusa ni tan sols abstracte: les idees son sempre atribuïdes a persones d'èpoques i llocs identificables".⁽²⁾

Alhora, com ha observat Bernard Williams, "les idees i els arguments sobre els quals escriu Isaiah Berlin pertanyen sempre a algú i han estat concebuts com a resposta a una situació específica i determinada. En la prosa de Berlin destaca: la claredat; la precisió de les referències històriques; la caracterització d'idees complexes mitjançant la recerca de les seves "arrels" i la seva "essència"; un veritable esforç per a descriure "el món des de dins" d'una manera que fa semblar el més natural possible l'acceptació de les idees en qüestió: és a dir, ens ajuda a comprendre perquè el món els apareix així als autors estudiats".⁽³⁾

Llegir Isaiah Berlin és un goig pel fet que combina de manera excepcional l'anàlisi teòrica i conceptual propis de la filosofia, en particular de la filosofia política, amb la història de les idees en diverses etapes històriques i analitzada, sovint, a través de les obres de molts escriptors, pensadors de relleu i polítics com ara: Herder, Vico, Hamann, Tolstoi, Alexandre Herzen, Turguénev, Montesquieu, Maquiavel, Hume, John Stuart Mill, Helvetius, Rousseau, Kant, Schiller, Hegel, Fichte, Joseph de Maistre, Marx, Bakunin, Vissarion Belinski, Plejanov, Sorel, Saint-Simon, Benjamin Disraeli, Anna Ajmàtova, Pasternak, Giuseppe Verdi, Moses Hess, Rabindranath Tagore, Churchill, Roosevelt, Chaïm Weizmann, L.B.Namier, Felix Frankfurter, Richard Pares, J.L.Austin, Herbert Henderson, John Petrov

(1) Quan Berlin va morir, en el "Daily Telegraph", William Waldegrave, el seu company i amic de All Souls, Oxford, va dir: "Si m'hagessin demanat que els mostrés a què em refereixo amb l'ideal del que és ser anglès, els hauria portat a veure una berreja de totes les cultures d'Europa: lletona, russa, jueva, alemanya, italiana: els hauria portat a veure Isaiah Berlin".

Ian Buruma a "Anglomanía. Una fascinación europea", Anagrama, en el capítol dedicat a Isaiah Berlin, "El último inglés", escriu arran de la defunció de Berlin: "Poques vegades, si és que ho havien fet en alguna ocasió, s'havien reunit tants títols nobiliaris anglesos sota la cúpula de la sinagoga de Hampstead, com en ocasió de les pompes fúnebres de Sir Isaiah Berlin. Els personatges congregats eren en la seva majoria de la branca laica i liberal de la noblesa en la qual havia ingressat el propi Berlin. Però es tractava d'una sinagoga ortodoxa en la qual els homes i les dones seien en bandes separades. (...) Estaven tots, els nobles i els rics, tocats amb els seus yarmulkas (una mena de solideu amb què es cobreixen el cap els homes jueus durant la cerimònia religiosa) de color blau elèctric, corbates del Garrick Club i barrets flexibles, dempeus mentre es llegia el kaddish per a un home nascut a Riga que sempre havia insistit en què ell no era anglès, sinó un jueu anglòfil". pàgina, 347.

Plamenatz, Maurice Bowra, Aldous Huxley, Einstein i la seva relació amb Israel, etc.

És molt coneguda la divulgació i interpretació que va fer Isaiah Berlin d'una cita del poeta grec Arquíloc que diu: “la guineu sap moltes coses, però l'eriçó en sap una d'important”. És en el llibre titulat: “L'eriçó i la guineu: Un assaig sobre la visió de la història de Tolstoi”, on Berlin va reflexionar sobre una de les diferències més profundes que, segons ell, “divideixen els escriptors i pensadors i, potser, els éssers humans en general. Perquè hi ha un gran abisme entre aquells qui, per una banda, ho relacionen tot amb una visió central única, un sistema menys o més coherent o articulat, universal i organitzador d'acord amb el qual tot el que són i diuen té significat i, per altra banda, aquells qui persegueixen molts fins, tot sovint no relacionats i fins i tot contradictoris, només connectats, si ho estan, d'alguna manera de facto, per alguna causa psicològica, no relacionada amb cap principi moral o estètic”.⁽⁴⁾ Els uns són els eriçons i els altres les guineus, i Isaiah Berlin pertany en molts aspectes i de manera contundent al grup de les guineus si no fos perquè la tesi del “pluralisme dels valors”, que ha defensat amb energia, ha centrat molt el debat sobre la seva obra, fet que arrisca convertir Berlin, per a la posteritat, en quasi un eriçó...

Com ell mateix va formular a partir d'una reflexió de Bertrand Russell “per entendre veritablement les doctrines centrals d'un pensador original és necessari, en primer lloc, captar la particular visió de l'univers que habita el fons del seu pensament, més que atendre a la lògica dels seus arguments”. I afegia: el “propòsit essencial” dels qui tenen aquesta visió és “exposar una concepció omnívoda del món i del lloc de l'experiència de l'home en el món”.⁽⁵⁾

Els escrits d'Isaiah Berlin, elaborats sobretot a partir de l'anàlisi de les obres dels autors abans es-

mentats, conviden el lector a reflexionar sobre idees o arguments o visions del món que han estat objecte de debats entre els pensadors al llarg de molts segles. En aquests debats destaquen qüestions com ara: Té sentit l'univers i la vida humana?. Per què hem d'obeir i a qui?. Què significa ser lliure?. Com hem de viure els homes?. Té la història un sentit general que hom pot arribar a conèixer?. Existeix, com n'estaven convençuts els pensadors de la Il·lustració, “un moviment, ni que sigui intricat, de la ignorància cap al coneixement, de les fantasies mítiques i infantils cap a la percepció de la realitat tal com és, cap al coneixement dels veritables fins, dels veritables valors i de les veritats de fet”? (Berlin, dixit). És la naturalesa humana si fa o no fa la mateixa en totes les èpoques i a pertot, com creia Hume i, en canvi, negava Vico? (també, segons Berlin). Són els mètodes de les ciències naturals aplicables amb igual fortuna als camps de l'ètica, de la política, de les relacions humanes en general, com sostenen els positivistes? Si no és així, per què no ho és? És compatible el nacionalisme amb el liberalisme? Etc...

El tractament que fa Berlin d'aquestes i altres qüestions és molt peculiar pel fet que no era un pensador sistemàtic a la recerca d'axiomes o principis amb fonament sòlid, capaços d'ordenar-se en una “teoria”. La seva obra no proporciona ni una teoria explicativa sistemàtica de la vida social en general, ni un model de com s'hauria d'organitzar una “societat decent”, tot i haver reflexionat a fons sobre la naturalesa de la llibertat individual i pública i sobre el conflicte entre valors absoluts i fins últims.

Com diu Steven Lukes: “el pensament de Berlin no proposa un conjunt particular de principis polítics, un projecte o un programa. No és una defensa de “l'ordre del mercat” a la Hayek; ni del “piecemeal social engineering” a la Popper; ni de “l'Estat mínim” a la Nozick; ni de la “societat ben ordenada”,

(2) *Entre la filosofia i la història de les idees. Una conversa amb Steven Lukes*. Introducció de Steven Lukes amb el títol de: “El singular i el Plural”. Editorial Afers, 1998, pàg 13. ¶ (3) “Conceptos y Categorías. Ensayos filosóficos” Fondo de Cultura Económica. México, 1983. Introducció de Bernard Williams, pàgina 20. ¶ (4) Veure en el llibre *L'eriçó i la guineu*, Editorial Proa, 2000, l' article: “A l'encaç de l'ideal”, pàgina 35. Cal tenir en compte que Editorial Proa va publicar en català sota el títol de *L'Eriçó i la guineu i altres assaigs literaris* quatre articles de Berlin: “A l'encaç de l'ideal”; “L'eriçó i la guineu”; “Herzen i les

més o menys socialdemocràtica i liberal, governada pel principi de diferència a la Rawls; ni de la “igualtat complexa” amb esferes de justícia separades a la Walzer. Isaiah Berlin no ofereix una visió particular del constitucionalisme o de la democràcia representativa o de l'economia política. No forneix ni

“Una causa humana digna promoguda per mitjans que són massa unilaterals corre el perill de convertir-se en el seu contrari.”

una teoria explicativa ni un model normatiu del bon funcionament de l'ordre liberal. No és un argument contra el “racionalisme en política”, una crítica de l'ús de principis racionals com a tals en la vida política o una invitació a seguir els “imperatius de les tradicions” a la Oakeshott. No conclou de la fallida del projecte il·lustrat de fonamentar la moral, la perspectiva d’“una nova era de barbàrie i obscurantisme “a la MacIntyre.”(...) “El repte de Berlin –prosegueix Lukes – consisteix, més aviat, en el seu esforç al llarg de tota una vida per defensar i justificar una certa manera de pensar els problemes polítics i morals, en comptes d’una teoria explicativa o normativa particular; un conjunt d’allò que Collingwood (a l’obra “Un assaig sobre la Metafísica”) anomenava “pressupòsits absoluts” que governen la manera com entenem el món, en comptes d’un conjunt específic de proposicions sobre aquest”.(6)

Aquesta mena de pressupòsits, deia Collingwood, no són vertaders o falsos o basats en proves i

demostrables com les proposicions, ans formen part de l’entrellat al si del qual jutgem si aquestes proposicions són vertaderes o falses o convincents. Són, per dir-ho així, les assumpcions dominants que per a una cultura i un període concrets, guien les expectatives i determinen quines menes de proposicions i teories estem disposats a considerar com a “vertaderes” o “certes”.

Així és com Isaiah Berlin enfoca l’anàlisi dels fenòmens ideològics i de les mentalitats com ara la Il·lustració, el Romanticisme, el Nacionalisme, el pensament de Marx, etc. A l’estudi de la varietat d’idees sobre les visions de la vida que encarnen valors absoluts i fins últims, Berlin hi va dedicar tota una vida després d’escollir la història de les idees com a camp d’investigació i estudi, en lloc de prosseguir en el camí de la filosofia analítica iniciat a Oxford.

La història de les idees i la teoria política, diu Berlin, “està totalment compromesa no només amb l’anàlisi sinó també amb les conclusions entorn a la validesa d’idees sobre el bé i el mal; allò permès i allò prohibit; el que és harmònic i el que és discordant; problemes amb els quals inevitablement es troba la teoria política abans o després de qualsevol discussió sobre la llibertat, la justícia, l’autoritat o la moralitat pública”.(7)

“El pensament ètic, escriu Berlin, consisteix en l’examen sistemàtic de les relacions, les concepcions, els interessos i els ideals dels éssers humans, dels quals sorgeixen les maneres de tractar-se l’un a l’altre, i els sistemes de valors en què es basen aquests objectius de vida. Aquestes creences sobre com s’hauria de viure la vida, sobre què haurien de ser i fer els homes i les dones són objecte d’investigació moral que, quan s’apliquen a grups i nacions, i certament a la humanitat en general, s’anomenen filosofia política, que no és sinó l’ètica aplicada a la societat”.(8)

seves memòries”; i, “Converses amb Akhmàtova i Pasternak”. ¶ (5) *El fuste torcido de la humanidad. Capítulos de historia de las ideas*. Edicions Península, Barcelona, setembre de 1992, veure el pròleg de Salvador Giner. ¶ (6) *Entre la filosofia i la història de les idees. Una conversa amb Steven Lukes* Editorial Afers, 1998. Introducció de Steven Lukes “El singular i el plural”. pàg.21 ¶ (7) Elena García Guitián, *El pensamiento político de Isaiah Berlin* Centro de Estudios Constitucionales, Madrid, 2001, pàg 23. ¶ (8) *A l’encalç de l’ideal*, Editorial Proa, pàg 13

A l'encalç de l'ideal: una crítica al “monisme racionalista determinista” o “philosophia perennis”

La lectura de Tolstoi i d'altres escriptors russos, que Isaiah Berlin va fer de molt jove, tant novel·listes com pensadors socials de mitjan segle XIX, li va fer adonar que “el que era comú a tots els seus punts de vista era la creença que existeixen solucions als problemes centrals; que hom podia descobrir-les i, amb esforç prou gran mancat d'egoisme, aplicar-les a la Terra. Tots creien que l'essència dels éssers humans radicava a ser capaços d'escollir com viure: les societats es podien transformar a la llum d'ideals veritaders si s'hi creia amb prou fervor i dedicació”.⁽⁹⁾

En plena activitat docent de filosofia i humanitats a la Universitat d'Oxford, iniciada a l'any 1932, quan Berlin va començar a llegir i explicar les obres dels grans filòsofs, va descobrir que les figures principals en el camp de l'ètica i el pensament polític - com ara Sòcrates, Anaxàgores, Platò, els estoics, els racionalistes del segle XVII, els Il·lustrats del XVIII, etc - tenien punts de vista diferents sobre com ha de viure l'home però, alhora, compartien en comú un ideal que, segons Berlin, té les següents característiques: “en primer lloc, (hom defensa) que totes les qüestions genuïnes han de tenir una resposta veritadera, i només una, com passa a les ciències, i que la resta de respostes són necessàriament errònies; en segon lloc, (hom creu) que hi ha d'haver un camí fiable cap al descobriment d'aquestes veritats; i, en tercer lloc, (hom té el convenciment) que les respostes veritaderes, quan es troben, han de ser necessàriament compatibles l'una amb l'altra i formar un tot únic, perquè una veritat no pot ser incompatible amb una altra: això ho sabem a priori. Aquesta mena d'omnisciència era la solució del trencaclosques còsmic. En el cas de la moral, podíem concebre llavors el que ha de ser la vida perfecta, que estaria basada en una comprensió correcta de les normes que governen l'univers”.⁽¹⁰⁾

Isaiah Berlin és un bon coneixedor de les moltes

diferències que hi ha entre els pensadors i filòsofs en relació a quin és el camí correcte que els homes han de seguir per portar una vida “bona” i com ha variat aquest camí: “uns el van trobar a les esglésies, uns altres als laboratoris; els uns creien en la intuïció, els altres creien en l'experiment o en les visions místiques o en el càlcul matemàtic. Però encara que nosaltres mateixos no puguem arribar a aquestes respostes correctes, o de fet, al sistema final que les teixeix totes, les respostes han d'existir, llevat que les preguntes no siguin reals”. (...) “Després de contratemps, fracassos, recaigudes i retorns al barbarisme, el somni de Condorcet esdevindria realitat” (el somni d'un món feliç, lliure, just, virtuos i harmonios que va predir amb tanta emotivitat a la seva cel·la de la presó el 1794 poc abans de morir). (...) “El drama de viure tindria un final feliç: la raó de l'home havia assolit triomfs en el passat i no podria ser continguda per sempre. Els homes ja no serien víctimes de la natura o de les societats humanes en gran part irracionals: la raó triomfaria i per fi començaria la cooperació universal harmoniosa, la veritable història”. (...) “Aquest ha estat el centre del pensament ètic des dels grecs fins als visionaris cristians de l'edat mitjana; des del Renaixement fins al pensament progressiu del darrer segle (el XIX); i, certament encara n'hi ha molts que ho creuen fins el dia d'avui”.⁽¹¹⁾

Segons Isaiah Berlin, hi ha, doncs, una creença molt arrelada en el pensament occidental que consisteix en afirmar que els nobles ideals que animen els homes -com ara la Llibertat, la Igualtat, la Justícia, la Seguretat, la Lleialtat, la Felicitat, etc.- són compatibles entre sí i poden formar un sistema coherent i harmònic. Molt sovint hom creu que tots els béns, totes les virtuts, tots els ideals són compatibles entre sí.

“La idea d'una totalitat perfecta, la solució definitiva, en què coexisteixen totes les coses bones, em sembla, diu Berlin, no només inassolible -això

9) Ibidem, pàg 16. ¶ (10) Ibidem, pàg 18. ¶ (11) Ibidem, pàg 12. ¶ (12) Ibidem, pàg 26. ¶ (13) “Dos conceptos de libertad”, Revista de Occidente, Madrid, 1974, pàg 178 Hi ha una edició del 2004 d'Alianza Editorial que amb el títol: “Sobre la libertad” aplega tots els escrits rellevants de Berlin sobre aquesta qüestió entre ells el fonamental de l'any 1959: “Dos conceptos de libertad”.

és un truïsmes— sinó conceptualment incoherent; no sé què significa una harmonia d'aquesta mena. Hi ha alguns grans béns que no poden viure plegats. Això és una veritat conceptual. Estem destinats a escollir i cada elecció pot representar una pèrdua irreparable".⁽¹²⁾

Isaiah Berlin ha insistit molt en què "la idea d'una civilització perfecta en la qual l'ésser humà ideal realitza plenament les seves potencialitats és clarament absurda; no tan sols difícil de formular o impossible de realitzar en la pràctica, sinó incoherent i incompreensible".⁽¹³⁾

Isaiah Berlin sosté que aquesta creença en una civilització perfecta és, a més, la responsable de l'holocaust dels individus en els altars dels grans ideals històrics. En el rerafons de la creença hi ha, segons Berlin, la certesa que "en algun lloc, en el passat o en el futur, en la revelació divina o en la ment d'algun pensador individual, en els pronunciaments de la història o de la ciència o en el simple cor d'un home bo no corromput, hi ha una solució final. Aquesta vella fe es basa en la convicció que tots els valors positius, en els quals els homes han cregut, han de ser compatibles en darrer terme i fins i tot han d'implicar-se els uns als altres".⁽¹⁴⁾ Però això no és així, diu Berlin.

Al llarg dels seus escrits més paradigmàtics, Isaiah Berlin ha insistit en la necessitat de tenir en compte la possibilitat d'una col·lisió, d'una topada, entre diversos fins humans tots ells valuosos per si mateixos. No sempre és possible perseguir un fi bo sense haver d'abandonar en el camí un altre valor o un altre fi igualment bo i positiu. L'angoixa en el viure es fa palesa pel fet que els conflictes entre valors valuosos en sí mateixos i entre els ideals nobles no sempre, ni per definició ni per principi, poden ser plenament resolts del tot i molt menys de manera sempre satisfactòria per a l'individu i per a la societat. Hem de combatre la "profunda i incurable necessitat metafísica" que tenim i que ens fa creure

que allò que és desitjable pot unir-se en un tot harmoniós sense haver d'abandonar en el camí un altre valor bo o fi últim, també igualment bo i positiu.

Conflicte entre valors bons i fins últims: el pluralisme de valors

En el seva investigació sobre la història de les idees, Isaiah Berlin va topar-se amb Maquiavel i això va comportar-li una commoció: "de la lectura de les principals obres de Maquiavel en vaig constatar, amb certa sorpresa, que no tots els valors supremes perseguits per la humanitat, ara i en el passat, eren necessàriament compatibles els uns amb els altres. Va soscar la meua idea anterior, basada en la philosophia perennis, segons la qual no hi podia haver conflicte entre fins vertaders, entre respostes veritables als problemes centrals de la vida".⁽¹⁵⁾

Foren també transcendents per a Isaiah Berlin, a més dels escrits de Maquiavel, les lectures de Vico i Herder. "Vico, escriu Berlin, considerava que hi ha una pluralitat de civilitzacions, cadascuna amb el seu model propi únic. Així com Maquiavel em va transmetre la idea de dues visions incompatibles (la de la 'virtut' pagana i la de la moral cristiana), Vico em va transmetre la idea que hi havia societats les cultures de les quals estaven constituïdes per valors, no mitjans vers un fi sinó un fi definitiu, un fi en ell mateix, que diferien, no en tots els aspectes—perquè totes eren humanes—, però sí de maneres profundes i irreconciliables, no combinables en cap síntesi final". (...) Herder comparava les cultures nacionals de moltes terres i períodes i mantenia que totes les societats tenien allò que ell anomenava el seu propi centre de gravetat que diferia dels altres".⁽¹⁶⁾

A partir de les lectures de Maquiavel, Herder, Vico, Tolstoi, Turguénev, Herzen, i d'altres pensadors i escriptors "a contra corrent" com ell els anomena, (com ara per exemple Hamann, Joseph de Maistre), Isaiah Berlin va deixar de compartir la creença en aquella "philosophia perennis" i va formular la doctrina del "pluralisme de valors" que

La versió castellana reuneix en aquest volum totes les actualitzacions i correccions de les versions angleses definitives.

(14) "Conversaciones con Isaiah Berlin". Ramin Jahanbegloo. Arcadia, gener 2009. pàgina 27. ¶ (15) "Encaç...", article citat, pàg 20. ¶ (16) Ibidem, pàg 21.

té per base els següents criteris: a) en el món de l'experiència ordinària ens trobem "davant d'eleccions entre fins igualment últims i exigències igualment absolutes, la realització d'alguna de les quals implica inevitablement el sacrifici d'unes altres"; b) "els fins dels homes són múltiples, i no tots ells són en principi compatibles els uns amb els altres", de manera que "hom no pot eliminar mai totalment la possibilitat de conflicte –i de tragèdia– de la vida humana, sigui personal o social"; c) "la necessitat de triar entre exigències absolutes esdevé, doncs, un tret característic i indefugible de la condició humana"; i, d) els objectius humans "no són tots ells commensurables, i es troben, sovint, en rivalitat els uns amb els altres". (...) Perquè "al capdavant els homes trien entre els valors últims i trien de la manera que ho fan perquè la seva vida i els seu pensament són determinats per categories i conceptes morals fonamentals que són, si més no al llarg de grans unitats d'espai i de temps, part del seu ésser, del seu pensament i del sentit de la seva pròpia identitat; són part d'allò que els fa humans".⁽¹⁷⁾ Per a "valors últims" Berlin entén valors que considerem com a fins en si mateixos i no mitjans per aconseguir altres fins o valors.

Steven Lukes ha destacat que "en aquesta visió de Berlin hi ha nombroses característiques dels valors que val la pena distingir. En primer lloc, els valors són plurals, i no tot just formes o derivacions d'un valor únic o d'un conjunt fix de valors. Així, doncs, la llibertat no hauria d'identificar-se amb "la igualtat, la justícia, la felicitat, el coneixement, l'amor, la creativitat i d'altres coses que els homes persegueixen com a fins en si mateixos". El valors poden ser incompatibles, val a dir, no susceptibles de realització conjunta en una sola vida o al si d'una sola societat: hi ha límits lògics, psicològics i sociològics a la gamma de valors que un individu pot respectar seriosament en la seva vida, o que una societat pot fer factibles en les diverses vides dels seus ciutadans". Els valors poden ser incomparables: pot

no haver-hi cap aspecte rellevant en relació amb el qual un valor pot ser jutjat respecte d'un altre, encara que de facto un individu o una cultura hagi de triar entre ells. Els valors, finalment, poden ser incommensurables: pot no haver-hi escala o mesura, cardinal o ordinal, en base a la qual un valor pot ser jutjat superior o igual a un altre; pot no haver-hi cap "patró comú en termes del qual graduar-los".⁽¹⁸⁾

Un segon aspecte en el punt de vista del "pluralisme de valors" de Berlin, diu Lukes, és que destaca el lloc dels valors al si de conjunts socials o culturals. Els valors hi són integrats. Els ideals, escriu Berlin, "pertanyen a la forma de vida que els va generar"; són "valors fins que viuen i moren amb els conjunts socials de què formen part intrínseca".⁽¹⁹⁾

Un tercer element del seu "pluralisme de valors", i estretament relacionat amb això darrer, és que Isaiah Berlin, segons Lukes, de vegades sembla considerar que aquesta integració té implicacions de caire relativista: és a dir, que els valors, de fet, no sols són específics d'una cultura, sinó que la seva validesa també es lliga a una cultura. Per això "tota "individualitat col·lectiva" és única i té els seus propis fins i models que seran inevitablement ultrapassats per altres fins i altres valors ètics, socials i estètics".⁽²⁰⁾

En ocasions, s'ha interpretat el conflicte entre valors bons i fins últims explicat per Isaiah Berlin com un relativisme moral en el sentit que cadascun de nosaltres i les cultures específiques tenen els seus propis valors individuals i específics d'una cultura; i, s'ha dit, també, que per a Berlin els valors son infinits i, a més, no poden integrar-se en un nombre reduït.

Isaiah Berlin va definir el relativisme com la tesi segons la qual "les opinions dels homes són inevitablement determinades per forces de les quals sovint no són conscients" i, a més, en el relativisme, "aquestes opinions són subjectives i tan sols poden ser compreses i jutjades des de dins". I, alhora, va definir el pluralisme com la tesi segons la qual la

(17) "Dos conceptos de libertad", Revista de Occidente, pàg 48. ¶ (18) Steven Lukes. "El singular i el plural", pàg 29. ¶ (19) Ibidem, pàg 29. ¶ (20) Ibidem, pàg 30. ¶ (21) Vuere Enrique Bonete Perales. *La faz oculta de la modernidad*. Tecnos. Madrid, 1995. Capítol

vida permet “una pluralitat de valors igualment autèntics, igualment últims, i sobretot igualment objectius; incapaços, doncs, de ser ordenats segons una jerarquia eterna, o de ser jutjats d’acord amb un principi absolut” (...) “existeix una diversitat finita de valors i actituds, alguns dels quals han estat fets seus per una societat, d’altres per una altra, actituds i valors que els membres d’altres societats poden admirar o condemnar (tenint en compte el seu propi sistema de valors), però que sempre poden aconseguir entendre, si tenen prou imaginació i s’hi esforcen com pertoca, és a dir, que poden aconseguir veure’ls com a fins intel·ligibles de la vida per a éssers humans que es troben en la situació de membres d’aquella societat”.⁽²¹⁾

Respecte a les acusacions de relativisme, Isaiah Berlin, a l’edat de 87 anys, un any abans de morir, va ser taxatiu quan va escriure: «No sóc un relativista; no dic «a mi m’agrada el cafè amb llet i a tu sense llet; jo estic a favor de l’amabilitat i tu dels camps de concentració»; no dic que cadascun de nosaltres té els seus propis valors i no dic que no puguin renunciar-se ni integrar-se. Crec que això és fals. Però sí que crec que hi ha un pluralisme de valors que els homes poden perseguir i de fet persegueixen, i que aquests valors difereixen. No són infinits: el nombre de valors humans, de valors que puc perseguir mentre segueixo essent humà, és finit: diguem 74, o tal vegada 122, o 26, però finit, siguin els que siguin. I allò que això comporta és que si un home persegueix un d’aquests valors, jo, que no ho faig, sóc capaç d’entendre per què ell persegueix aquest valor, o què em portaria a mi, en les seves circumstàncies a voler perseguir aquell valor. D’ aquí la possibilitat de l’enteniment humà”.⁽²²⁾

En diverses entrevistes Isaiah Berlin ha destacat que no tots els valors entren en col·lisió. “Un bon grapat de valors són perfectament compatibles, però n’hi ha força que no en són, tant entre cultures com al si de cultures concretes, al si d’un grup i al si d’individus”. I afegeix: “Si les coses són així,

s’imposa triar. Si tries un valor n’has de sacrificar un altre. Els sacrificis poden ser agònics ”ja que aquells valors que sacrifico, en contrast amb els valors que he triat, podrien ser igualment valors últims per a qui tria”.⁽²³⁾

El pensament de Berlin, doncs, contrari al relativisme, defensa que els valors són objectius; és a dir, que la naturalesa dels valors i la persecució dels mateixos, és part del que constitueix un ésser humà; i això és quelcom donat objectivament. Els homes, pel

“La consciència nacional és com un branquilló corbat, doblegat tan violentament que quan es deixa anar colpeja amb fúria contra qui la doblegat.”

fet de ser homes, persegueixen ideals i practiquen valors; uns de determinats i no pas infinits. Valors incompatibles de vegades i incommensurables en la seva intensitat però finits i sovint comuns entre els homes d’una determinada cultura en un moment històric concret. I és una característica objectiva de la ment humana poder introduir-se en un sistema de valors diferent al propi, a partir de l’empatia i del coneixement històric. És possible comprendre els valors d’altres cultures i els ideals i valors d’altres èpoques històriques en una mateixa cultura.

“Els valors que m’inspiren són allò que determina el meu univers moral general, diu Berlin. Els valors no es troben isolats. Excepte per als fanàtics, estan connectats amb altres valors i formen, plegats, una constel·lació, una forma de viure. Això és el que més s’acosta a l’objectivitat des del meu punt de vis-

dedicat a Isaiah Berlin: “Del peso de la libertad al pluralismo de valores”, pàg 174 ¶ (22)”Mi trayectoria intelectual” publicat a *Dos conceptos de libertad y otros escritos*. Alianza Editorial, 2001. pàgs 138, 139. ¶ (23) Steven Lukes, article citat, pàg 76

ta. És allò en vista del qual es desenvolupa la meua vida. Si em dius – li expressa a Lukes - que aquests fins són universalment vàlids, tant si hi crec com si no, tant si els entenc com si no, no puc estar-hi d'acord. En cert sentit sóc existencialista, és a dir, em comprometo, o trobo de fet que hi estic compromès, amb constel·lacions de valors determinats. Així és com jo visc. Altres poden viure d'una altra manera. Però jo sóc el qui sóc”.⁽²⁴⁾

Al nostre entendre és important remarcar, com fa Lukes, que “malgrat la desconfiança, l'escepticisme i la prevenció que inspiren a Berlin les pretensions cognitives i morals omnicomprendives, la seva obra no va ser precursora de les posicions relativistes i postmodernes que, al llarg dels darrers anys, malden per deconstruir i socavar l'ús de la mateixa raó i de la raonabilitat en la discussió de les qüestions centrals de la teoria política”.⁽²⁵⁾

Una lectura atenta de l'obra d'Isaiah Berlin permet dir que el nostre autor admet l'existència d'una naturalesa humana comuna.” La intel·ligibilitat recíproca entre els diversos grups humans, classes, esglésies, races o cultures, és possible precisament perquè hi ha una base compartida. Els fins humans poden ser incompatibles però la seva varietat no pot ser il·limitada, “per tal com la naturalesa de l'home, per més diversa i subjecta a canvi que sigui, ha de posseir algunes característiques genèriques perquè hom pugui anomenar-la humana. Quan es trenca la possibilitat de comunicació parlem de “menyscapte”, d’“humanitat incompleta”.⁽²⁶⁾

En l'entrevista amb Steven Lukes, Isaiah Berlin diu amb claredat: “a la fi hi ha quelcom anomenat naturalesa humana. És modificable, pren formes diferents en cultures diferents, però si no hi hagués una naturalesa humana la idea mateixa d'ésser humà seria incomprendible”. En aquest sentit almenys, la humanitat és, de fet, “si fa no fa la mateixa sempre

i pertot arreu”. Alhora, en diverses ocasions Isaiah Berlin diu que “no hem de dramatitzar la incompatibilitat dels valors: hi ha un ampli marge d'acords entre gent de diferents societats, que ocupen llargs



“Sóc existencialista, és a dir, em comprometo, o trobo de fet que hi estic compromès, amb constel·lacions de valors determinats.”

espais de temps, sobre el que és correcte, bo i dolent. (...) “Hi ha, si no valors universals, si més no un mínim sense el qual les societats difícilment podrien sobreviure. Avui poca gent defensaria l'esclavitud o l'assassinat ritual, les cambres de gas nazis i la tor-

(24) “Entre la filosofia i la història de les idees. Entrevista amb Steven Lukes, pàg 77. (25) Steven Lukes, “El singular i el plural”, article citat, pàg 21. (26) “Entre la filosofia i la història de les idees. Entrevista amb Steven Lukes, pàg 79. (27) Entrevista citada, pàg 80. (28) Henry Hardy. *The One and the Many* editat per Goerge Crowder&Henry Hardy, Prometheus Books, Amherst, New York, 2007, pàgs. 294 a 297. (29) “Libertad y necesidad en la historia”, Revista de Occidente, Madrid, 1974,

tura d'éssers humans per pur plaer o benefici, o fins i tot, per cap bé polític, o l'obligació dels nens de denunciar els pares que exigia la revolució francesa i la russa, o matances salvatges. No hi ha cap justificació per acceptar això".⁽²⁷⁾

Henry Hardy, marmessor literari d'Isaiah Berlin i sens dubte qui millor coneix l'obra de Berlin assegura que el nostre autor creia que existeix això que anomenem naturalesa humana, fet que comporta tres conseqüències: 1) genera valors comuns; 2) fixa límits a allò que és reconeixiblement humà; 3) ens permet entendre i sentir empatia amb altres éssers humans, per més allunyats que estiguin de nosaltres en el temps, en l'espai i en les conviccions. La gent es comprèn entre ella, fins i tot quan està separada per grans divisòries, i això és una refutació del relativisme, que en la seva forma extrema sosté que no existeix un terreny comú entre nosaltres que ens permet comunicar-nos o identificar-nos amb els altres. Un terreny comú que si bé existeix efectivament no necessàriament produeix acord, però sí que impedeix una incomprensió cega de la vida interior i les motivacions dels altres; la incomprensió que precisament experimentem en relació a altres espècies o a una teoria de la divinitat o respecte al món material.⁽²⁸⁾

La possibilitat de poder elegir entre valors bons i fins últims: la importància de poder gaudir d'una societat democràtica oberta.

"Si l'antiga creença perenne en la possibilitat d'assolir l'harmonia definitiva és una fal·làcia; si admetem que els grans béns poden xocar; que n'hi ha que no poden viure plegats encara que n'hi ha que sí – en resum, que hom no ho pot tenir-ho tot, tant en principi com en la pràctica – i si la creativitat humana pot dependre d'una diversitat d'eleccions que s'exclouen mútuament llavors, com hem d'escollir entre possibilitats? Què i quan hem de sacrificar a què?, es pregunta Isaiah Berlin?⁽²⁹⁾

La seva resposta és que si bé no hi ha una resposta

clara és possible aconseguir suavitzar les col·lisions. "Es poden equilibrar les aspiracions, es poden fer pactes, en situacions concretes; no totes les aspiracions tenen la mateixa força: tanta llibertat i tanta igualtat; tant de condemna moral i tant de comprensió d'una situació humana donada; tant per alimentar els afamats, vestir els qui van nus, curar els malalts, acollir els qui no tenen sostre. S'han d'establir prioritats, que mai no són definitives ni absolutes".⁽³⁰⁾

Així, doncs, el fet que hi hagi veritats contradictòries i que els fins més nobles puguin ser adversaris entre si, no significa que hem de desesperar-nos ni declarar-nos impotents. Significa que hem d'estar alerta i posar a prova les nostres idees, valors i lleis que regeixen i il·luminen el nostre món. Hem de confrontar unes idees amb les altres; hem de ponderar l'impacte que causen en les nostres vides i hem d'elegir acceptant, refusant o modificant idees, valors i lleis sense garanties de trobar una solució única i donada d'una vegada per totes.

"Aquesta possibilitat de conflicte entre valors i la tragèdia que suposa escollir – escriu Berlin – no pot ser mai eliminada del tot de la vida humana personal o social. Això dona valor a la llibertat d'elegir i a la decisió tal com la va concebre Lord Acton: com un fi en si mateix i no com una necessitat temporal que sorgeix de les nostres confoses idees i de les nostres vides irracionals i desordenades, ni com un moment crític apurat, que un dia pot resoldre una panacea".⁽³¹⁾

Isaiah Berlin ha defensat en el seu escrit ja clàssic: "Dos conceptes de llibertat" de l'any 1958, que la preservació d'un marge de llibertat és un valor que té una importància preponderant en comparació amb d'altres i que la prioritat de la llibertat és una precondition absoluta i universal perquè una vida tingui valor. "Ha d'haver-hi alguna part de l'existència humana que ha de romandre independent del control social", escriu Berlin. (...) "Cal pre-

Introducció d'Isaiah Berlin, pàg 49. Amb aquest títol la Revista de Occidente hi va reunir tres assaigs de Berlin: "Introducció"; "La inevitabilidad histórica"; i, "Dos conceptos de libertad". Tots aquests tres articles figuren a l'edició d'Alianza Editorial del 2004: *Sobre la libertad*. ¶ (30) "Libertad y necesidad en la historia", Introducció pàg 52 ¶ (31) "Dos conceptos de libertad", article citat, pàg 177.

servar una mínima àrea de llibertat personal per tal de no degradar o negar la nostra naturalesa“. (...) Aquest mínim és aquell “al qual un home no pot renunciar sense violar l’essència mateixa de la seva naturalesa humana”.⁽³²⁾

Berlin és molt conscient del debat interminable sobre “quina és aquesta essència humana” i quins principis implica parlar d’essència humana: això, aquesta qüestió “ha estat, i probablement serà sempre matèria de discussions sense fi”. Però això no li impedeix afirmar, en concordança amb Herzen, que “la llibertat –dels individus reals, en temps i llocs específics– és un valor absolut”.⁽³³⁾

Això no vol dir que la llibertat individual sigui, fins i tot en les societats més liberals, l’únic criteri, ni tan sols el més dominant quan s’ha d’obrar socialment. A través de la història del pensament liberal hom pot constatar que el tema central del liberalisme és el de com i a on s’han d’establir les fronteres entre la llibertat individual i la interferència de l’Estat.

En contra d’una divulgació del pensament d’Isaiah Berlin molt decantada cap a un liberalisme individualista, cal recordar que va escriure: “el grau de llibertat de què gaudeix un home o un poble per elegir viure com vulgui, ha d’estar mesurat per contrast amb el que pretenguin significar altres valors com ara la igualtat, la justícia, la seguretat o l’ordre públic. Per aquesta raó, la llibertat no pot ser il·limitada. R.H. Tawney ens recorda amb encert que cal restringir la llibertat del fort, sigui la seva força física o econòmica. Aquesta màxima de restringir la llibertat s’ha d’aplicar no pas com a conseqüència d’alguna norma a priori, per la qual es respecte la llibertat d’altres que són com ell, sinó simplement perquè el respecte pels principis de la justícia, o del deshonor que comporta tractar la gent de manera molt desigual, son tan bàsics en els homes com el desig de llibertat”.⁽³⁴⁾

Per a Berlin resulta clar que “la defensa de la intervenció de l’Estat o d’altres institucions efectives per assegurar les condicions que requereixen tant la llibertat “positiva” dels individus (de realització de drets individuals), com un grau mínim de la seva llibertat “negativa” (de no interferència en la meua activitat més enllà d’un límit que es canvia però sempre reconeixible) té recursos aclaparadors”.⁽³⁵⁾

Isaiah Berlin diu que això ho sabien liberals tan indiscutibles com Alexis de Tocqueville, John Stuart Mill i fins i tot Benjamín Constant (que valorava la llibertat “negativa” més que cap altre escriptor del seu temps).” La defensa de la legislació social i de la societat del benestar pot fer-se amb tanta validesa a partir de la consideració del que pretén la llibertat “negativa”, com a partir de la consideració del que pretén la seva germana la llibertat “positiva” i si històricament no es va fer així de manera habitual, fou perquè la classe de mal contra el qual era dirigida l’arma del concepte de llibertat “negativa” no era el “laissez-faire”, sinó el despotisme”.⁽³⁶⁾

Isaiah Berlin fou rotundament contrari al comunisme i clarament favorable a l’Estat del Benestar i a l’experiència del New Deal que va qualificar “d’idealisme pragmàtic”. “Sempre he estat favorable al New Deal i al Welfare State, i ho sóc encara (diu Berlin a Lukes a l’any 1991). Estic en contra del laissez-faire pur, contra la reducció del paper de l’Estat a un mínim. Mai no he defensat això”.⁽³⁷⁾

En les darreres dècades hem pogut constatar el predomini de l’economia de “mercats” sense control respecte al predomini del que vàrem viure a les dècades de la postguerra fins el 1989, èpoques d’excessiu control i d’excessiva interferència. L’ultraliberalisme a la moda que hem viscut fins el 2007 va voler oblidar que la defensa de la no interferència de l’Estat en determinats aspectes de la vida econòmica i social no pot servir per donar suport polítiques socialment destructives, que donen armes als forts i als

(32) “Dos conceptos de libertad”, article citat, pàg 179. ¶ (33) Veure el magnífic article de Berlin dedicat a Herzen i al seu llibre de memòries: *Des de l’altre riba* titulat per Proa Edicions: “Herzen i les seves memòries” i en castellà: “Un revolucionario sin fanatismo”, a *El poder de las ideas* Espasa Calpe, Madrid, 2000. ¶ (34) “Dos conceptos de libertad”, article citat, pàg 181. ¶ (35) “Libertad y necesidad en la historia”, Introducció pàg 43. ¶ (36) *Ibidem*, pàg 48. ¶ (37) Per a Berlin, el New Deal era “una

sense escrúpols, contra els febles i els humanitaris. Haver volgut retornar a la competència capitalista sense restriccions ha suposat oblidar la història de l'individualisme econòmic quan les llibertats legals foren compatibles amb extrems d'explotació, brutalitat i injustícia. Hem de recordar una i altra vegada que els sistemes socials i legals, que varen permetre i fomentar el "laissez-faire" sense restriccions, varen conduir a violacions de la llibertat, dels drets humans bàsics que són sempre una idea "negativa" de no interferència, de muralla contra els opressors.

L'ultraliberalisme, que hem viscut fins quan ha esclatat la crisi, ha anat en contra d'allò que més estima la tradició liberal i que es basa en la convicció que la llibertat només s'assoleix combinant, amb molta cura, forces individuals creadores amb mecanismes de seguretat en el cos social i cauteles en el pla polític, en un equilibri precari sempre amenaçat.

Ara, amb la intervenció continuada i indiscriminada dels Estats sobre l'economia per intentar superar la crisi econòmica i social que patim, correm el perill contrari: el d'una excessiva interferència que té en el seu rerafons allò que Berlin va detectar amb precisió: el desig profund d'evitar la topada entre diversos valors bons i fins humans, imposant per damunt de tots ells el valor de la igualtat-equitat.

Com sabem de la mà d'Alexis de Tocqueville, la creença en la igualtat ha arrelat en el pensament humà menys per la via de la connexió lògica que per la de l'afinitat psicològica. No hi ha cap dubte que hem de considerar la recerca de la igualtat com una de les metes valuoses de l'home, com quelcom que ha de realitzar-se sempre que no es pugui demostrar que produeix un mal irreparable. I tenir present Isaiah Berlin quan ens recorda que hem d'intentar no viure immoderadament magnetitzats per la seguretat o per la igualtat en detriment de les llibertats guanyades. Hem d'intentar viure amb ajustos polítics no maximalistes en relació als graus

possibles d'igualtat, llibertat o altres valors; amb correccions flexibles no definitives i fins i tot, si s'escau, ambigües.

Segons l'opinió d'Isaiah Berlin, "una causa humana digna promoguda per mitjans que són massa unilaterals i sectaris corre el perill de convertir-se en el seu contrari: la llibertat en opressió en nom de

“La història humana no segueix un pla traçat de progrés, no té una finalitat establerta i no es pot predir perquè els éssers humans som complexos i idiosincràtics.”

la llibertat; la igualtat en una nova oligarquia que es perpetua per defensar la igualtat; la justícia en una destrucció de totes les formes de no conformisme; l'amor als homes en odi a aquells qui s'oposen als mètodes brutals per aconseguir aquest fals amor universal”⁽³⁸⁾

Encara que aquestes paraules daten dels anys seixanta i setanta i tenen com a rerafons tant l'economia de mercats no regulats com, sobretot, el comunisme soviètic en particular, val la pena de tenir-les present ja que amb les intervencions actuals dels Estats sobre l'economia i les noves regulacions socials adoptades per combatre la crisi, s'han concretat uns endeutaments financers molt elevats que hipotequen el futur, i s'està determinant un nou model social que trasllada a l'Estat l'assumpció dels ris-

forma d'adaptació a les condicions reals i, en conjunt, no sacrificava la llibertat humana en la mesura que pot arribar a fer-ho el socialisme. Al mateix temps va tenir un considerable efecte pel que fa a promoure la llibertat individual, la justícia social i una distribució justa dels béns”. Vegis “Entre la filosofia i la història de les idees”. Entrevista pàgs 73, 101, 102. ¶ (38) “Dos conceptos de libertad”. Revista de Occidente, pàg 107.

cos i el dramatisme d'haver d'eleger entre diverses opcions possibles.

Per a Isaiah Berlin l'acceptació del "pluralisme de valors" implica en el seu conjunt el refús de la perfecció entesa com la "possibilitat, almenys en principi, de trobar solucions universals, atemporals, als problemes de valors". I escriu: "és un lloc comú que ni la igualtat política, ni l'organització eficaç i la justícia social són compatibles amb més d'una petita quantitat de llibertat individual i certament no ho són amb un "laissez-faire" il·limitat; –i que la justícia i la generositat, les lleialtats públiques i privades, les exigències del geni i les pretensions de la societat poden entrar en conflicte violent unes amb altres".⁽³⁹⁾

Isaiah Berlin insisteix en què "és una veritat necessària i no contingent que tot no ho podem tenir i que per això Burke reclamava tenir un esperit constant de compensar, reconciliar i equilibrar. O bé allò que demanava John Stuart Mill: "nous experiments de vida" amb la seva permanent possibilitat d'error, i la consciència que no només en la pràctica sinó també en principi, és impossible assolir respostes contundents i certes, àdhuc en un món ideal d'homes totalment bons i racionals i d'idees completament clares". (...) Pot ser que això enutgi els qui busquen solucions finals i sistemes únics omnicomprendius, garantits com eterns. Tanmateix és una conclusió que no poden eludir aquells qui han après amb Kant que "del fustam torçat de la humanitat no n'ha sortit mai res de recte".⁽⁴⁰⁾

Isaiah Berlin creu que un major respecte per la veritat, la decència, la sinceritat, àdhuc la caritat, en contra d'una tradició que contempla la societat com una companyia mercantil que se sosté només per obligacions contractuals, podria permetre a la societat liberal remodelar les seves institucions. En el benentès que una remodelació de la societat no es pot esdevenir d'una vegada per totes i, per tant, hem d'estar preparats per suportar l'angoixa de l'elec-

ció política en la qual tant ha insistit Isaiah Berlin. L'elecció política és, segons Berlin, "un cas especial d'elecció plantejada a l'intel·lecte occidental que Maquiavel va descriure molt bé en afirmar que tant en la nostra vida personal com social, sota la superfície d'un model aparentment clar de valors morals si troba la contradicció, la col·lisió i el conflicte".⁽⁴¹⁾

La grandesa de la societat democràtica oberta resideix en el fet que existeixen vigorosos mecanismes institucionals per a no reduir dràsticament, autoritàriament, els conflictes inherents al nostre sistema de valors. La consciència democràtica moderna basada en el reconeixement d'una pluralitat de valors que rivalitzen entre si, és valuosa no només perquè reconeix l'existència de valors que de veritat existeixen; és una consciència valuosa, estimable, perquè està disposada a construir una vida al voltant del fet que aquests diversos valors tenen cadascun una significació humana real i intel·ligible i no són simplement errors, desorientacions o tristes expressions de la naturalesa humana.

Bernard Williams ha indicat que la lectura de les obres d'Isaiah Berlin ens ensenya que "construir una vida d'una altra manera, sense acceptar el paper profund i creatiu que aquests diversos valors poden desenvolupar en la vida humana, seria una evasió de quelcom que, ara, amb l'experiència liberal moderna sabem que és veritat: no existeix una societat lliure sense pluralisme de valors".⁽⁴²⁾

El pluralisme, amb el grau de tolerància i no interferència que li és propi, "em sembla a mi –escriu Berlin– més veritable i humà que les finalitats d'aquells qui busquen en les grans estructures autoritàries i disciplinades l'ideal d'autodomini "positiu" de les classes socials, dels pobles o de tota la humanitat. És més vertader perquè almenys reconeix el fet que els fins humans són múltiples, no tots són commensurables i estan en permanent rivalitat els uns amb els altres"(...) El pluralisme és més humà

(39) "Dos conceptos de libertad". Revista de Occidente, pàg 177. ¶ (40) "Dos conceptos de libertad". Revista de Occidente, pàgs 180,181. ¶ (41) Veure l'extraordinari i influent article de Berlin: "La originalidad de Maquiavelo", en el llibre *Contra la corriente. Ensayos sobre historia de la ideas*. Fondo de Cultura Económica, México, 1983. ¶ (42) Introducció a "Conceptos i Categorías. Un ensayo filosófico". Fondo de Cultura Económica. ¶ (43) "Dos conceptos de libertad". Revista de Occidente, pàgs 180,181. ¶

perquè no priva els homes (en nom d'algun ideal remot o incoherent, com els priven els qui construeixen sistemes) de molt del que han vist que els és indispensable per a la seva vida com a éssers humans que es transformen a si mateixos de manera no sempre previsible. En darrer terme, els homes elegeixen entre diferents valors últims i elegeixen de la manera que ho fan perquè la seva vida i el seu pensament estan determinats per categories i conceptes morals fonamentals que, almenys per a grans unitats de temps i d'espai, són part del seu ésser, del seu pensament, i del sentit que tenen de la seva pròpia identitat; part de tot això els fa humans".⁽⁴³⁾

"Pot ser –diu Isaiah Berlin– que l'ideal de llibertat per a elegir fins sense pretendre que aquests tinguin validesa eterna, i el pluralisme de valors que està relacionat amb això, sigui el darrer fruit de la nostra decadent civilització occidental capitalista: un ideal que no han reconegut èpoques remotes ni societats primitives i que la posterioritat mirarà amb curiositat i potser amb simpatia, però amb incomprensió. Això pot ser així, però a mi em sembla que, d'això, no se'n deriva cap conclusió escèptica. Els principis no són menys sagrats perquè no es pot garantir la seva duració. En efecte, el propi desig de tenir garantia que els nostres valors són eternals i estan segurs en un cel objectiu, tal vegada no sigui altra cosa que el desig de certesa que teníem en la nostra infància o els valors absoluts del nostre passat primitiu".⁽⁴⁴⁾

Demandar quelcom més que la validesa relativa de les conviccions que defensem "és tal vegada una necessitat metafísica profunda i incurable, però permetre que ella determini les nostres activitats és un símptoma d'immaduresa política i moral, igualment profunda i més perillosa".⁽⁴⁵⁾

La identitat nacional diferenciada de les característiques universals de la humanitat: el nacionalisme democràtic i el liberalisme es reforcen mútuament.

Un element clau en el pensament d'Isaiah Berlin

és la convicció que l'ésser humà té una disposició natural i immemorial a desenvolupar societats amb una identitat específica i particular: una identitat diferenciada respecte a les característiques universals de la humanitat.

"Des de l'antiguitat clàssica, des d'Aristòtil, diu Isaiah Berlin, la necessitat de pertànyer a un grup fàcilment identificable s'ha considerat un requeriment natural per part dels éssers humans. Les formes històriques de satisfacció d'aquesta necessitat humana bàsica han estat diverses: famílies, clans, tribus, estaments, categories, classes socials, organitzacions religioses, partits polítics i, finalment, nacions i estats".⁽⁴⁶⁾

"Cap d'aquestes formes particulars no era potser tan necessària per a l'existència humana com l'aliment o l'aixopluc, la seguretat física o la procreació, però alguna d'aquestes formes existencials era imprescindible per a la vida humana. I hom ha elaborat diverses teories per tal d'explicar la mutació històrica d'aquestes formes, teories que cercaven una explicació a la necessitat humana d'una cultura comuna no universalista, capaç de concretar en institucions una forma particular de vida que permeti als humans considerar com a pròpia una determinada comunitat humana".⁽⁴⁷⁾

Aquesta forma de veure les coses ha permès a Isaiah Berlin valorar la importància de la identitat basada en el llinatge comú, la llengua pròpia, els costums compartits, els records, la memòria històrica, l'ocupació continuada del territori durant un llarg període de temps. Per a ell aquesta identitat és mil·lenària i es concreta en forma d'"identitat de grup"; de "consciència nacional" o de "nacionalisme" segons la seqüència de la història humana i, sobretot, en base a les idees predominants en cada concepció de la identitat.

Segons Isaiah Berlin, la "identitat de grup" va permetre als grecs, als romans o als pobles a l'Edat Mitjana, defensar un "orgull de llinatge" o un "pa-

(44) Ibidem, pàg 182 ¶ (45) Ibidem, pàg 182 ¶ (46) En relació al tema de la bibliografia de Berlin sobre el nacionalisme, veure la nostra nota 2 d'aquest apartat. La cita és d'un paràgraf de *Nacionalisme. Del seu menysteniment en el passat i la seva importància actual*. Editorial Tàndem, València. Col·lecció Arguments, Abril 1997. pàg 26. ¶ (47) "Nacionalisme..." article citat, pàg 27. ¶ (48) Ibidem, pàg 32.

triotisme”, però encara no podem parlar de “consciència nacional” ni de «nacionalisme»” “Ni la “consciència nacional” ni el “nacionalisme”, entesos com una doctrina conscient, producte, articulació i síntesi alhora d’estats de consciència, no sembla existir en el món antic, ni tampoc en l’edat mitja cristiana”.⁽⁴⁸⁾

“Fou Herder el primer en formular la idea de pertinença nacional. Herder creia que de la mateixa manera que la gent necessita menjar i beure, tenir seguretat i llibertat de moviments, necessita també pertànyer a una nació. Privats d’això, privats del sentiment de pertinença, els homes, deia Herder, es troben aïllats, solitaris, menyspreats, malaurats. La nostàlgia, digué, és la més noble de les penes. Ser humà significa ser capaç de sentir-se a casa en algun lloc, amb la teva gent”.⁽⁴⁹⁾

Isaiah Berlin remarca que “en Herder hom no hi troba res que faci referència a la raça o a la sang; ell només parlava de la terra, de l’idioma, de la memòria històrica comuna i dels costums compartits: la idea de “consciència nacional” de Herder no era en absolut agressiva. Tot el que ell volia era l’autodeterminació cultural de les nacions. Negava la superioritat d’un poble sobre l’altre: Herder creia en una varietat de cultures nacionals que podien, en la seva opinió, coexistir pacíficament perquè totes tenen el mateix valor”.⁽⁵⁰⁾

La història, però, no és pacífica. Què s’esdevé quan la gent es veu profundament menyspreada i ha de ballar al so d’una nació “superior”? Aleshores, diu Berlin referint-se a la “branca doblegada” de Schiller, “la consciència nacional és com un branquilló corbat, doblegat tan violentament que quan es deixa anar colpeja amb fúria contra qui l’ha doblegat. I, això, aquesta ferida infringida contra la consciència nacional pot ser l’origen del nacionalisme a Occident”.⁽⁵¹⁾

Un dels principals mèrits de la visió de Berlin sobre el nacionalisme és haver insistit en què aquesta ferida pot ser l’origen i la causa primera del nacionalisme, però que a Occident el nacionalisme qualla quan hi

ha, a més, una voluntat conscient d’afirmació nacional. “El nacionalisme, segons Berlin, és una doctrina conscient, producte, articulació i síntesi alhora d’estats de consciència que depassa la simple reacció a la ferida infringida a la consciència nacional”⁽⁵²⁾.

Com és sabut, hi ha molts intèrprets que consideren el nacionalisme només com una resposta transitòria a l’actitud de menysteniment o menyspreu cap als valors tradicionals d’una societat. El nacionalisme es qualifica sovint com el resultat d’un orgull ferit i d’un sentiment d’humiliació en els seus membres més conscients, que arribat el moment produeix ràbia i autoafirmació.

Berlin diu que tot i que la infracció d’una ferida en el sentiment col·lectiu d’una societat, o almenys dels seus capdavanters espirituals, pot ser una condició necessària per al naixement del nacionalisme, no és una condició suficient. “Per tal que el nacionalisme es desenvolupi, una societat ha de tenir una imatge de si mateixa com a nació, si més no en embrió, en virtut d’algun factor o factors d’unificació general com ara la llengua, l’origen ètnic o una història comuna (real o imaginària), idees i sentiments que es troben relativament articulats en el cap dels individus més educats i més preocupats per les qüestions socials i històriques, tot i que menys articulats, i fins i tot absents, en la consciència de la major part de la població”.⁽⁵³⁾

“Voldria repetir una vegada més –escriu Isaiah Berlin– que tot i que el nacionalisme em sembla abans que res una resposta a una ferida infringida a una societat, aquesta ferida, per bé que una condició necessària, no és condició suficient de l’autoafirmació nacional. Les ferides infringides, des de temps immemorials, per unes societats a unes altres no han conduït sempre, de cap manera, a una resposta nacional. Perquè es produeixi una resposta d’aquesta mena cal alguna cosa més; a saber, una visió de la vida amb la qual la societat ferida, o les classes o grups que han estat desplaçats pel canvi polític i social, pugui identificar-se, ajuntar-se al seu voltant i

(49) Entrevista amb Natahn Gardels: “Dos conceptes de nacionalismo” publicada a *Nacionalisme*. Tàndem Arguments. Pàg 63. ¶ (50) “Entrevista amb Natahn Gardels, pàg 64. Veure l’extraordinari llibre de Berlin”: *Vico y Herder*, Editorial Catedra,

intentar de restaurar la seva vida col·lectiva”.⁽⁵⁴⁾

Berlin diu que “els primers nacionalistes veritaders –els alemanys– són un exemple de combinació d’orgull cultural ferit i d’una visió filosòfico-històrica destinada a guarir la ferida i crear un focus

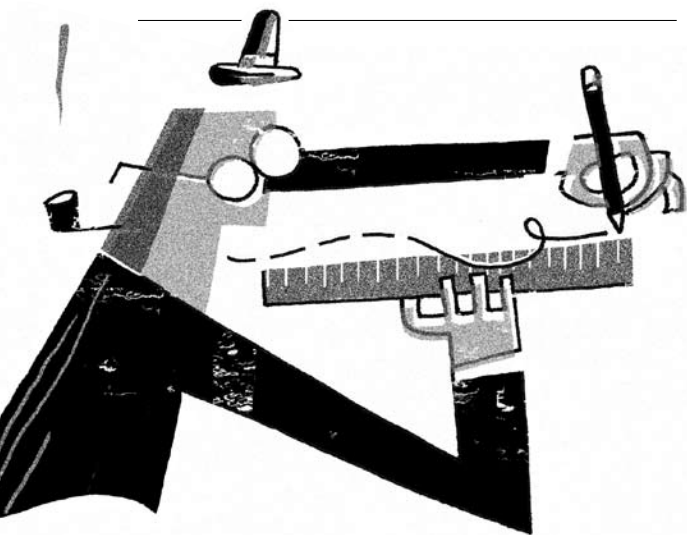

“Del fustam torçat de la humanitat no n’ha sortit mai res de recte.”

interior de resistència. La destrucció de les jerarquies i els ordres tradicionals de vida social arran de la centralització i la “racionalització” burocràtica, que el progrés industrial requeria i generava, van privar un gran nombre d’individus de seguretat emocional i social trencant-se així les lleialtats humanes profundament arrelades abans en els ordres de vida socials tradicionals. La idea de nació com a autoritat suprema, de vegades revestida d’un fervor místic o messiànic, que va reemplaçar l’església o el príncep o l’imperi de la llei o d’altres fonts de valors últims, mitiga el dolor de la ferida en la consciència del grup”.⁽⁵⁵⁾

Isaiah Berlin qualifica de “nacionalisme” una visió de la història que pivota sobre uns eixos que tenen la base filosòfica següent: Primera: les formes culturals comunes exerceixen una gran influència sobre els individus; Segona: existeix un vincle entre el benestar individual i la millora i el progrés d’aquestes formes de vida comunes; Tercera: l’auto-percepció dels individus respecte a la pròpia vida, precisa participar -no necessàriament políticament- en formes culturals comunes; i, Quarta: per obtenir confirmació de la pertinença a formes de vida culturals comunes, cal un reconeixement per part dels altres d’aquestes formes de vida.⁽⁵⁶⁾

A partir de la consideració del “nacionalisme” Isaiah Berlin defensa que el benestar dels individus no pot dissociar-se del creixement de les formes culturals comunes a les quals pertanyen i, per això, en el seu pensament, la dignitat i l’autoestima humana no depenen solament dels drets i les llibertats individuals sinó que depenen, també, de la llibertat de poder disposar de formes culturals pròpies, autònomes i reconegudes pels altres.

Per a Berlin, les nostres identitats no són entitats situades al marge de tot i que no necessiten confirmació per part del món; ben al contrari, les nostres identitats estan constituïdes pel reconeixement dels altres i, malauradament, sovint aquest reconeixement es frustra per la humiliació o la conquesta bèl·lica; per l’imperialisme cultural (d’inspiració ètnica o derivat d’una ideologia universalista); o per moltes formes de sotmetiment nacional o d’annexió.

Segons Isaiah Berlin, aquells pensadors que apellen al cosmopolitisme i a la universalitat en contra de la particularitat i l’especificitat de les cultures, tenen una visió errada de la naturalesa de l’home i de la seva història. Tant els valors com les normes són necessàriament intrínseques a una societat específica que té una història única. I és propi dels éssers humans concebre els seus valors i finalitats en funció d’aquesta història específica.

Isaiah Berlin defensa, com Herder, que els ide-

Madrid 2000, en particular l’assaig: “Herder y la Ilustración” ¶ (51) “Entrevista amb Natanh Gardels, pàg 65 ¶ (52) “Nacionalisme ... “article citat, pàg ¶ (53) Ibidem, pag 42. ¶ (54) Ibidem, pàg 46. ¶ (55) Ibidem, pàg 48 ¶ (56) Ibidem, pàg 49

als pertanyen a les formes de vida que els generen de manera que cada “individualitat col·lectiva” és única i té els seus fins i valors (ètics, socials, estètics, etc.). Aquestes individualitats col·lectives varien amb el temps i són substituïdes per altres fins i valors, però aquesta variació no fa altra cosa que confirmar que els individus no poden desenvolupar-se si no pertanyen a una cultura.

“Fins i tot si els homes es rebel·len contra la seva cultura i la transformen completament, encara pertanyen al corrent de la seva tradició. Si els homes i les dones no fossin productes d’una cultura, si no tinguessin amics i parents i no se sentissin més a prop d’unes persones que d’unes altres, si no hi hagués llengües autòctones, això menaria a una paorosa dessecació de tot allò que és humà”, escriu Berlin.⁽⁵⁷⁾

“Si hi ha alguna cosa de la qual puc estar segur, després d’haver viscut tant –diu Berlin als vuitanta-dos anys– és que tard o d’hora la gent es rebel·larà contra la uniformitat i s’enfrontarà a solucions globals de qualsevol tipus” (...) “Si algun dia se cedís el pas a un idioma universal –no només amb finalitats d’aprenentatge o per motius polítics o de negocis, sinó per comunicar matisos emocionals, per expressar vides interiors– llavors crec que això no seria una cultura universal, sinó la mort de la cultura”.⁽⁵⁸⁾

John Gray ha remarcat que Isaiah Berlin, a diferència de Friedrich Hayek o Karl Popper, defensa un liberalisme basat en una visió del benestar individual associat al desenvolupament de formes culturals a les quals els éssers humans pertanyen. “Berlin, alhora que és un vigorós defensor de la societat liberal basada en la llibertat de no interferència i la igualtat d’oportunitats, està convençut que el sentiment de pertinença és important per obtenir una adhesió sostinguda a un ordre polític liberal. Una societat liberal no pot bazar-se només en principis abstractes o normes legals comunes: necessita una cultura específica si hom vol que la societat civil tingui estabilitat i susciti adhesió”.⁽⁵⁹⁾

Aquest criteri de Berlin –que com hem vist segueix les passes de liberals com Benjamin Constant, Alexis de Tocqueville o John Stuart Mill– constitueix un tret distintiu del seu pensament i, com diu John Gray, “Berlin es manté fermament compromès amb els valors il·lustrats de tolerància, llibertat i emancipació humana de la ignorància i l’opressió i, a la vegada, refusa la concepció il·lustrada que considera la raó universalitzada com una meta de l’home i de la societat racional en la qual s’ha superat o bé domesticat qualsevol particularisme”.⁽⁶⁰⁾

Isaiah Berlin creu que no és cap somni utòpic concebre el món com una mena d’abric multicolor i raonablement pacífic, on cada tros pugui desenvolupar la seva identitat cultural específica i, alhora, ser tolerant amb les altres identitats. Berlin recorda que la idea de nació que tenia Herder no era agressiva de cap manera. Tot el que volia Herder era l’autodeterminació cultural i negava qualsevol superioritat d’un poble sobre l’altre. Totes les cultures tenen un mateix valor i mereixen el seu lloc en el sol.

Alhora, però, Berlin ha indicat els perills en què pot incórrer el nacionalisme quan es comparteixen quatre creences rígides que conflueixen alhora: una necessitat imperiosa per als individus de pertànyer a una nació; una relació entre tots els elements que constitueixen una nació considerada com un organisme on cap part té significat fora del tot; donar valor a allò que és nostre simplement perquè és nostre i no pas perquè és valuós en si mateix; i, en cas de conflicte de valors –intel·lectuals, religiosos, humans, personals o universals– i de topada de lleialtats o de tria d’autoritats, hom afirma des del sectarisme nacionalista que han de tenir primacia absoluta les exigències dels “interessos nacionals”.⁽⁶¹⁾

El pensament de Berlin sobre el nacionalisme és particularment interessant en els temps d’avui quan pensadors de prestigi, liberals o marxistes, identifiquen el nacionalisme amb un tribalisme reviscut i exagerat. En contra d’aquesta opinió Isaiah Berlin ha

(57) Entrevista amb Natanh Gardels, pàg 79 ¶ (58) Ibidem, pàg 82 ¶ (59) John Gray. *Isaiah Berlin* versió en castellà d’Edicions Alfons el Magnànim, Generalitat Valenciana, 1996. Capítol 4: “Nacionalismo”, pàg131 ¶ (60) John Gray, llibre citat, pàg 135 ¶ (61) Isaiah Berlin, “Nacionalisme ...” article citat, pàg 40. ¶ (62) The Isaiah Berlin Virtual Library. “The problem of Nationalism” A dialogue with Stuart Hampshire, chaired by Bryan Magee. ¶ (63) John Gray. “Isaiah Berlin”. llibre citat, pàgs 151,152.

remarcat que tant el pluralisme de valors com, alhora, els particularismes són elements integrants de les nostres identitats. Tots els qui pertanyem a una cultura moderna tenim lleialtats plurals, som de comunitats diverses, sabem què significa assumir rols en conflicte; alhora, el benestar individual exigeix formes culturals específiques de manera que l'autoidentitat i l'autoestima individuals requereixen el respectuós reconeixement per part dels altres d'aquestes formes culturals específiques. Per a nosaltres, Berlin té, a més, un valor particular ja que refusa el criteri dels qui defensen que les cultures nacionals han de ser homogènies i coincidents amb els Estats sobirans.

En relació al sionisme que defensava Isaiah Berlin, el seu amic i filòsof acreditat Stuart Hampshire, ha assenyalat que Berlin posava l'accent en tres característiques del sionisme: primera, la voluntat de crear una nació a partir d'elements dispersos, que tenien distintes formes de vida i idiomes diferents, elements que es mantenen lligats pels vestigis d'una religió compartida i peculiar; segona, la pròpia idea de nació construïda sobre la doble base d'una herència compartida d'observància religiosa i, alhora, malauradament, de ferotges persecucions als jueus; i, tercera, el fet que crear una pàtria a Palestina fou una resposta natural i racional a l'antisemitisme persistent i a l'incommensurable horror moral de l'Holocaust.⁽⁶²⁾

Jonh Gray ha remarcat que la posició d'Isaiah Berlin respecte al sionisme és, en primer lloc, clarament coherent amb la seva visió liberal del particularisme que hem considerat: la percepció que el benestar individual exigeix formes culturals comunes; l'autoidentitat i autoestima individuals requereixen el respectuós reconeixement per part dels altres d'aquestes formes culturals; en segon lloc, Berlin ha explicat a bastament que l'encarnació política d'aquestes formes culturals comunes en un estat sobirà és una demanda humana natural, que és d'aplicació al poble jueu que ha estat i és dipositari de formes comunes de vida cultural que és sot-

mesa a una persecució mil·lenària; i, en tercer lloc, l'assimilació de la cultura jueva amb altres cultures és inassequible ja que la identitat jueva és un destí que no es deriva de cap acte d'elecció i respecte a la qual no hi ha escapatòria: l'assimilació voluntària dels jueus rarament ha estat un mecanisme fiable de seguretat enfront de la persecució.⁽⁶³⁾

Michael Ignatieff explica en la seva biografia sobre Isaiah Berlin que “com el seu heroi Turgéniev –que quan estava morint-se de càncer havia dictat “Foc en el mar” a Pauline Viardot, per fer-se absoldre de l'acusació de covardia–, Berlin va dictar un pronunciament públic sobre el compromís polític a Israel. El dia 16 d'octubre de 1997 (Berlin va morir el dia 5 de novembre), per iniciativa pròpia i de ningú més va compondre una declaració en la qual implorava als israelians que acceptessin la partició dels territoris amb els palestins. Jerusalem havia de mantenir-se com a capital de l'Estat jueu, però els israelians havien d'accedir que les Nacions Unides garantissin el dret dels musulmans als Llocs Sagrats i el dret de residència dels palestins, tot plegat sota supervisió internacional. L'alternativa a aquesta proposta era, advertia Berlin, un cicle interminable d'intolerància terrorista per ambdues parts i una guerra cruel. El seu pronunciament fou enviat als seus millors amics israelians, Avishai i Edna Margalit, amb la indicació que el fessin públic. Berlin, diu Ignatieff, estava posant ordre a la seva vida, posava en pau la seva consciència. El turmentava el fet que creia haver ajudat poc els assetjats liberals israelians que defensaven la idea d'intercanvi de terres per aconseguir la pau”.⁽⁶⁴⁾

L'ATRACTIU DE LES APORTACIONS INTEL·LECTUALS D'ISAIAH BERLIN

Henry Hardy, la persona que s'ha dedicat de ple a difondre el pensament d'Isaiah Berlin i a editar-ne la correspondència i nombrosos assaigs no pu-

¶ (64) Michael Ignatieff. “Isaiah Berlin. Su vida”. Ob.cit. pàg 399. Veure, també, les interessants declaracions de Berlin sobre els drets i deures d'àrabs i jueus a l'entrevista amb Steven Lukes, pàgs 83,84,85. i la tesi doctoral de James Chappel, del Harvard College, “Dignity is Everything: Isaiah Berlin and His Jewish Identity”. Abril de 2005.

blicats pel propi Berlin, diu que “un dels atributs més profunds i més omnipresents, en Isaiah Berlin és quelcom que, segons sembla, deu a les seves arrels russes, a saber: l’entusiasme contagiós i el profund compromís personal amb el qual dota de vida les seves idees conscient que aquestes reben valor i significat primordialment a través del seu paper en les vides de les persones, no pas per la seva bellesa formal sobre la pàgina. Aquesta qualitat personal el diferencia d’un gran nombre d’escriptors acadèmics.

“La primera obligació pública és evitar sofriments extrems. Les situacions desesperades poden exigir revolucions, guerres, assassinats, mesures extremes.”

En una ocasió, Berlin va definir l’intel·lectual com “una persona que vol que les idees siguin tan interessants com sigui possible” i segons aquest criteri ell, Berlin, diu Hardy, és l’intel·lectual per excel·lència. Ningú no ha estat, ni és, millor companyia intel·lectual”.⁽⁶⁵⁾

Segons Hardy, també és fonamental i previ a la substància del seu pensament, el fet de “la seva evident saviesa: la pura intel·ligència, la solidesa del seus judicis, la sensatesa, la senzillesa i la humanitat que irradia en els seus treballs. Quan el llegeixes et sents en bones mans. (...) No significa això que Berlin no s’equivocqués, ni es confongués o bé que no hem de pronunciar-nos quan no ens convenç. Però els casos d’error i confusió són probablement les excepcions que confirmen la regla.(...) “En ocasions penso –diu Hardy– que el conjunt de l’obra que ens va deixar

és com una catedral inconclusa, construïda de manera poc sistemàtica durant un període perllongat en tota una varietat d’estils diferents, sense atendre massa als procediments d’edificació habitual i oficial o a les normes de construcció i no suficient protegida enfront a les agressions del clima” (...) “Hi ha esquerdes a la pedra que revelen falles estructurals que s’haurien de reparar si volem conservar la catedral per a futures generacions. Aquí faria falta un contrafort, allà s’haurien d’extreure els materials solts d’un mur i substituir-los per quelcom més sòlid” (...) Tanmateix, malgrat aquests problemes, l’edifici posseeix una magnificència i un poder propis que es perdrien si pretenem remodelar-lo per construir un altre edifici millor organitzat des dels seus fonaments”. (...) “El poder del significat de les seves idees resideix en la seva expressió, en un estil característic que ha de ser llegit per apreciar-lo en tots els seus matisos i el seu poder d’evocació”.⁽⁶⁶⁾

En efecte, quan llegim Berlin ens adonem de seguida que prefereix una descripció rica i ben fonamentada de com són les coses en realitat a un intent excessivament ambiciós d’imposar un sistema simplificador, limitador i normatiu a la realitat. I això ho fa Berlin des de la claredat i amb allò que ell mateix definia com “una mentalitat empírica” que no li impedia ni l’exuberància del seu llenguatge ni l’obertura a l’inesperat. Com recorda Hardy ell ho va glossar així: “crec que tot allò que hi ha al món són persones i coses i idees en el cap de les persones: aspiracions, emocions, esperances, temors, opcions, visions imaginatives i totes les restants formes d’experiència humana. Això és tot el que conec. “I en el seu darrer assaig deia “l’únic que poden expressar les paraules és l’experiència empírica: (...) no hi altre realitat”.⁽⁶⁷⁾ En el benentès que el mètode científic no pot explicar plenament la conducta humana i que el coneixement empíric interior que complementa el mètode científic és prioritari en l’àmbit del coneixement de la conducta humana.

“L’home, escriu Berlin, és incapaç de comple-

(65) Henry Hardy. “La ciudatela interior de Isaiah Berlin”. Jornades de la Fundació FAES, “Isaiah Berlin. Un liberal en perspectiva” Madrid, Abril/June 2008, pàgina 75. Es va organitzar una altra Jornada a Barcelona on va participar, també, Hardy amb

tar-se a si mateix i per tant, mai és del tot predible: fal·lible, complexa combinació d'oposats, alguns irreconciliables, altres no susceptibles de ser resoltos o harmonitzats; incapaç de cessar en la seva recerca de la veritat, felicitat, novetat i llibertat, però sense garantia teològica, lògica o científica de poder assolir-les: un ésser lliure i imperfecte, capaç de determinar el seu propi destí en circumstàncies favorables per al desenvolupament de la seva raó i de les seves facultats”.⁽⁶⁸⁾

La història humana no segueix un pla traçat de progrés, no té una finalitat establerta i no es pot predir perquè els éssers humans som complexos i idiosincràtics. Nogensmenys Berlin subratlla que els valors humans, encara que incompatibles, incommensurables i encarnats en formes de vida concretes en cultures específiques, han de posseir algun caràcter humà general per poder ser considerats humans. És precisament aquest substrat compartit, el camí per a l'enteniment entre les cultures i entre els éssers humans individuals.

Isaiah Berlin va escriure que “la primera obligació pública és evitar sofriments extrems. Les situacions desesperades poden exigir revolucions, guerres, assassinats, mesures extremes. Però la història ens ensenya que poques vegades se'n preveuen les conseqüències; no hi ha garantia, de vegades ni tan sols una probabilitat prou alta que aquesta mena d'actes conduiran a la millora. Podem córrer el risc d'una acció dràstica, a la vida personal o a la política pública, però hem de ser sempre conscients, no oblidar mai que podem estar equivocats, que la certesa sobre l'efecte d'aquestes mesures porta invariablement al sofriment evitable dels innocents. Ens hem de comprometre, doncs, en allò que s'anomena compensacions: normes, valors, principis que han de cedir els uns als altres, en graus diversos, en situacions específiques. Les solucions utilitàries de vegades són errònies, però sospito que més sovint són beneficioses. El millor que es pot fer, com a norma general, és mantenir un equilibri preca-

ri que impedirà que es plantegin situacions desesperades, eleccions intolerables: aquest és el primer requisit per a una societat decent, una societat a la qual sempre podem aspirar, a la llum de l'abast limitat del nostre coneixement i, fins i tot, de la nostra comprensió imperfecta dels individus i de les societats. És molt necessària una certa humilitat en aquests aspectes.”⁽⁶⁹⁾

La lectura dels assaigs d'Isaiah Berlin ens fa venir sovint a la memòria allò que Noël Annan va dir el dia de l'obituari de Berlin: que “li havia ensenyat a pensar amb més claredat, sentir més profundament, tenir esperança i confiar en la vida”.⁽⁷⁰⁾

NOTES:

EL NACIONALISME SEGONS ISAIAH BERLIN

En relació al tema del nacionalisme, l'article clàssic de Berlin és: “Nacionalisme. del seu menysteniment en el passat i la seva importància actual” publicat a *Against the Current: Essays in the History of Ideas*. Londres, 1979, i que fou traduït en català el 1997 per Tàndem, Arguments.

L'altre article de Berlin sobre el nacionalisme, que és una variant de l'anterior i que té molta rellevància pel seu contingut, és: “La branca doblada. Sobre l'origen del nacionalisme”, publicat inicialment el 1990 i que es pot llegir en castellà a *El fuste torcido de la humanidad. Capítulos de historia de las ideas*. Ediciones Península, Barcelona, 1992.

És important anotar que no hi ha cap llibre d'Isaiah Berlin que porti per títol “Nacionalisme”. Quan a l'any 1997 edicions Tàndem de València va publicar, amb pròleg de Gustau Muñoz, un llibre d'Isaiah Berlin amb el títol: *Nacionalisme*, en català, fou una iniciativa de l'editor que aplegà sota aquell títol tres textos: l'article d'Isaiah Berlin de referència que ja hem citat: “Nacionalisme: del seu menysteniment en el passat i la seva importància actual” publicat a l'any 1979; i dues entrevistes efectuades a Isaiah Berlin; una de Nathan Gardels amb el títol de “Dos conceptes de nacionalisme” de

una excel·lent ponència amb el títol de “Querido Isaiah”. ¶ (66) Hardy. Jornada de Madrid, Ob.cit, pàg.76. ¶ (67) Ibidem, pàg. 77. ¶ (68) Ibidem, pag 80. ¶ (69) “Encalç” Ob. cit. pàg 30. ¶ (70) Michael Ignatieff: “Isaiah Berlin. Su Vida” Ob.cit. pàg. 403.

l'any 1991; i una altra d'Adam Michnik amb el títol de "El nacionalisme és un efecte de la injustícia" de l'any 1996. Aquesta entrevista d'Adam Michnik només recull una pregunta relacionada amb el nacionalisme i no aporta res sobre aquesta matèria. És una entrevista sobre la vida d'Isaiah Berlin i molt centrada en els seus orígens russos (l'entrevista fou en llengua russa), en el conflicte bèl·lic i la "guerra freda". El títol de l'entrevista pot confondre, doncs, de contingut. L'única pregunta que fa Adam Michnik a Isaiah Berlin sobre el tema del nacionalisme és: On situa vostè les fonts del nacionalisme? I Berlin respon: (...) "Tinc la impressió que, en darrera anàlisi, el nacionalisme és un efecte de la injustícia. Els alemanys acusaven els francesos d'haver-los fet greuges".

Traduït al castellà per editorial Taurus el 1998, en el llibre amb el títol de *El sentido de la realidad. Sobre las ideas y su historia* hi figura l'article: "Kant, como un origen desconocido del nacionalismo" i l'article: "Rabindranath Tagore y la conciencia de nacionalidad".

Per aprofundir en la relació entre "nacionalisme" i "societat liberal" hom pot llegir en castellà en el llibre de John Gray: *Isaiah Berlin*, el capítol 4: "Nacionalismo". El llibre de Gray fou traduït el 1996 per Edicions Alfons el Magnànim. Generalitat Valenciana.

Un article a destacar sobre el tema del nacionalisme segons Isaiah Berlin és el David Miller: "Crooked Timber or Bent Twing?. Berlin's Nationalism" publicat a "The One and the Many", editat George Crowder & Henry Hardy. Prometheus Books, New York, 2007.

BIBLIOGRAFIA D'ISAIAH BERLIN

1.- Tota l'extensa bibliografia d'Isaiah Berlin es pot consultar al web oficial del Wolfson College : www.berlin.wolfson.ac.uk.com

2.- Quan a l'any 1996 Isaiah Berlin, als 87 anys, un any abans de morir, va respondre per escrit a la petició formulada pel professor Ouyang Kang de la Universitat de Wuhan, Xina, amb el text "La meua trajectòria intel·lectual" (veure: *My Intellectual Path*. Granta Books, London, 1999; en castellà a: *Dos conceptos de libertad y otros escritos* Alianza Editorial. Madrid, 2008), va recomanar la lectura de només dos altres escrits seus:

- "A l'encaix de l'ideal" del 1988, Discurs d'acceptació

del Premi Fundació Agnelli. (Veure la versió catalana a: "L'erició i la guineu. I altres assaigs literaris". Editorial Proa. Barcelona, setembre 2000).

- "L'apoteosi de la voluntat romàntica: la rebel·lió contra el mite d'un món ideal" del 1975. (Veure la versió castellana a: *El Fuste torcido de la Humanidad*, Ediciones Península. Barcelona, setembre 1992).

Crec que és possible atrevir-se a afegir a aquests tres títols, la lectura d'altres assaigs de Berlin que ja es consideren "clàssics", de referència, i que hom pot llegir en català o castellà:

- Del llibre: *Sobre la libertad*, Alianza Editorial. Madrid, 2004, els assaigs:

- "Dos conceptos de libertad"
- "La inevitabilidad histórica"
- "Las ideas políticas en el siglo XX"
- "John Stuart Mill y los fines de la vida"

- Del llibre: *El Fuste torcido de la Humanidad. Capítulos de historia de las ideas*, Ediciones Península, 1992, els assaigs:

- "La decadencia de las ideas utópicas en Occidente"
- "La unidad europea y sus vicisitudes"
- "El supuesto relativismo del pensamiento europeo del siglo XVIII"

- Del llibre: *El Sentido de la Realidad*, Editorial Taurus. Madrid, 1998, els assaigs:

- "El sentido de la realidad"
- "El juicio político"
- "Filosofía y presión gubernamental"

- Del llibre: *Contra la corriente*, Fondo de Cultura Económica. Méjico, 1983, els assaigs:

- "Nacionalismo: pasado olvidado i poder presente"
- "La contra-ilustración"
- "El divorcio entre las ciencias y las humanidades"

- Del llibre *Conceptos y categorías. Ensayos filosóficos* (Fondo de Cultura Económica, Méjico, 1983.

- "La igualdad"
- "¿Existe aún la teoría política?"
- "De la esperanza y del miedo liberado"

I pel que fa a l'anàlisi idiosincràtic, brillant i molt ben docu-

mentat que fa Isaiah Berlin de pensadors i escriptors, destaquen els de: Tolstoi, Vico, Herder, Hamann, Herzen, Joseph de Maistre, Maquiavel, John Stuart Mill, Verdi i Marx

BIBLIOGRAFIA SOBRE ISAIAH BERLIN

Per a una introducció a la vida i al pensament de Berlin es poden consultar amb profit les entrevistes publicades i gravades o filmades en vídeo, atès que Berlin era un extraordinari i peculiar conversador, i llegir la biografia de Michael Ignatieff i altres assaigs, en particular, els de Henry Hardy.

• Vídeos:

- You Tube entrevista a Headington House, Oxford, per part de Michael Ignatieff, amb la BBC.

• Gravacions en audio:

- En la publicació anglesa del llibre d'Isaiah Berlin *The Roots of Romanticism*, Chatto&Windus, Londres, 1999 s'hi acompanya un CD de durada 71 minuts i 39 segons que aplega de la darrera conferència de les A.W.Mellon Lecture a la National Gallery of Art, Washington, DC el 18 d'abril de 1965 i que correspon al sisè i darrer capítol del llibre: "The Lastings Effects "(del Romanticisme).

- A "Oxford University Isaiah Berlin Centenary" (www.sciencelive.org) hi ha cinc gravacions en audio de Berlin molt interessants fetes a la BBC, Radio 3, quan dirigia Anna Kalin als anys quaranta i cinquanta.

• Textos introductoris a la vida i als escrits d'Isaiah Berlin:

- Per a una introducció al pensament filosòfic de Berlin, les seves idees i actituds vitals, es llegeix amb profit el text breu de Steven Lukes: "El singular i el plural "publicat en català per Editorial Afers com a introducció al llibre ja citat: *Entre la filosofia i la història de les idees*.

- "Una impresión personal" de Henry Hardy, article breu escrit el 2007 i traduït al castellà per la revista mexicana *Letras Libres* el desembre de 2007.

- *Isaiah Berlin: A Life* de Michael Ignatieff. Chatto & Windus. London. 1998. D'aquesta magna biografia de Berlin, hi ha traducció castellana a Taurus, de l'any 1999.

- *Isaiah Berlin* de John Gray. Edicions Alfons el Magnànim. Generalitat Valenciana. 1996

• Entrevistes:

- *Entre la filosofia i la història de les idees. Una conversa amb Steven Lukes*. La conversa va tenir lloc a l'any 1991, però l'original anglès no es va publicar fins a l'octubre de 1997, un mes abans de la mort d'Isaiah Berlin. La versió en català és d'Editorial Afers. Setembre 1998.

- *Conversations with Isaiah Berlin* de Ramin Jahanbegloo al llarg dels anys 1988-1997. Traducció castellana a Arcadia, gener 2009.

- *Unfinished dialogue Isaiah Berlin and Beata Polanowska-Sygulska*. Prometheus Books. 2006. Recull les converses i les cartes del 1983 al 1997 entre Isaiah Berlin i la professora polonesa de la universitat Jagiellonian de Cracòvia, així com els estudis de Polanowska-Sygulska sobre Isaiah Berlin.

- *Los hombres detrás de las ideas. Una introducción a la filosofía*. Diálogo entre Isaiah Berlin y Bryan Magee. Traducció del Fondo de Cultura Económica de Méjico. 1982. L'original en anglès és del 1978.

• Les anàlisis més destacades de l'obra de Berlin publicades en anglès es poden trobar en els llibres:

- *Isaiah Berlin: Liberty and Pluralism* de George Crowder, el millor llibre introductor a les idees de Berlin, segons Henry Hardy entre totes les obres escrites sobre Berlin, fins el 2008. Editat el 2004 per Cambridge Polity.

- *The Legacy of Isaiah Berlin*. Published by The New York Review, 2001. El llibre editat per Mark Lilla, Ronald Dworkin i Robert Silvers, aplega la participació de l'any 1998 al New York Institute for the Humanities dels tres editors i de: Aileen Kelly, Steven Lukes, Avisahai Margalit, Thomas Nagel, Charles Taylor, Michael Walzer, Bernard Williams i Richard Wollheim en el seminari organitzat un any després de la mort de Berlin. El llibre reproduceix les ponències i les discussions agrupades en tres apartats: "Hedgehogs and Foxes"; "Pluralism", i "Nationalism and Israel".

- *The First and the Last* editat per Henry Hardy a Granta Books. Londres, 1999 i aplega dos articles d'Isaiah Berlin, el primer escrit a l'any 1921 a l'edat de dotze anys (*El fi justifica els mitjans*) i el darrer escrit a l'any 1997 (*La meua trajectòria intel·lectual*), i reproduceix els tributs d'homenatge que varen fer a Berlin el 1998, després de morir el 5 de novembre de 1997, amics i pensadors de la talla de Noel Annan, Stuart Hampshire, Avisai Margalit, Bernard Williams i Aileen Kelly.

- *The One and the Many* editat per George Crowder i Henry Hardy a Prometheus Books el 2007. El llibre compta amb una nota excel·lent sobre els escrits de Berlin i sobre la bibliografia escrita en relació a Berlin, a càrrec d'Henry Hardy i assaigs a càrrec de: Andrzej Walicki, Shlomo Avineri, Joshua L. Cherniss, Mario Ricciardi, Graeme Garrard, Ryan Patrick Hanley, David Miller, George Crowder, Jonatah Allen William, A. Galston, Michael Jinkins i del propi Henry Hardy que reflexiona sobre el pluralisme de valors en Isaiah Berlin.

- *Isaiah Berlin's Liberalism* de Claude J. Galipeau. Clarendon Press. Oxford, 1994.

• **D'autors que escriuen en castellà hom pot llegir, entre altres bons llibres sobre Isaiah Berlin, els de:**

- Elena García Guitián : *El pensamiento político de Isaiah Berlin*. Centro de Estudios Constitucionales. Madrid, 2001.

- Juan Bosco Díaz-Urmeneta Muñoz: *Individuo y racionalidad moderna. Una lectura de Isaiah Berlin*. Universidad de Sevilla, 1994.

- El llibre col·lectiu. *Isaiah Berlin: la mirada despierta de la historia* editat per Tecnos l'any 1999, coordinat per Pablo Bodillo o Farrell i Enrique Bocado Crespo en el qual hi ha assaigs del propi Berlin, dels coordinadors del llibre i de: Henry Hardy, Jacobo Muñoz, Leon Pompa, Mario Vargas Llosa, Peter Burke, Joaquín Abellán, Juan Bosco Díaz-Urmeneta Muñoz, Elena García Guitián i José María Sevilla. El llibre finalitza amb "Una bibliografia de Sir Isaiah Berlin" a càrrec de Henry Hardy que no és actual atesa la data de publicació.

lisme, a més de l'article esmentat, i les dues entrevistes que hem citat a la nota 2 de la Bibliografia: la de Nathan Gardels i la d'Adam Miichnik. L'altra entrevista de gran vàlua és la d'Steven Lukes, publicada a Editorial Afers (Catarroja-Barcelona-Palma) el 1998.

En aquesta edició d'Afers, hi ha l'excel·lent estudi de Steven Lukes: "El singular i el plural". L'altre estudi en català, molt breu, és el de Gustau Muñoz com a Pròleg de: *Nacionalisme*, a Tàndem. Gustau Muñoz és el traductor dels assaigs publicats a Editorial Afers; Dolors Udina, la traductora dels assaigs publicats a Proa; i Mila Garrido Torró dels assaigs traduïts a Tàndem.

Mateu Cabot a *Taula. Quaderns de pensament*, núm 27-28, págs 221-224, Palma de Mallorca, 1997, va publicar, en català una nota sobre Berlin en forma de recensió del llibre de Berlin *El mago del Norte. J.G.Hamann y el origen del irracionalismo moderno* amb el títol: "Irracionalisme, Romanticisme i l'altra cara de la Il·lustració".

Adolf Bertran amb el títol "La imperfecció de la llibertat" va fer a *Caràcter*, revista de llibres, 1998, la recensió del llibre en català: *Entre la filosofia i la història de les idees. Una conversa d'Isaiah Berlin amb Steven Lukes*. Editorial Afers, Catarroja, 1998.

Jordi Llovet amb el títol "Un historiador amb idees" va fer a *Quaderns de Lectura, El País*, en català, el 20 de setembre de 2000, una referència a l'assaig d'Isaiah Berlin sobre *Guerra i pau* de Lleó Tostoi, que es va publicar amb el títol de *L'eriçó i la guineu* a Edicions Proa, Barcelona, 2000. Jordi Llovet qualifica d'esplèndida la traducció de Dolors Udina.

Miquel Pairoli amb el títol "Alta cultura" va fer a *Presència*, diumenge, 8 d'octubre del 2000 la recensió de *L'eriçó i la guineu* editat per Proa.

Carles Duarte s'ha fet ressò del centenari del naixement d'Isaiah Berlin al Butlletí del Centre d'Estudis Jordi Pujol. "Isaiah Berlin, referent essencial del liberalisme" 31 de març de 2009.

La Fundació "La Caixa", a Madrid, el 29 de gener i el 5 de febrer d'enguany, i a Barcelona, el 12 de febrer, va convocar unes jornades sobre "Isaiah Berlin: libertat y pluralismo" amb participació de Mark Lilla, Ramin Jahanbegloo i Avishai Margalit. Fora bo que hom fes la traducció i publicació en català d'aquestes jornades, tal i com s'ha fet en altres ocasions similars.

A fi de poder corregir errors i rebre més informació sobre tot allò que pot haver-se publicat en català, tant assaigs

LA BIBLIOGRAFIA EN CATALÀ

Segons les meves referències hi ha traduïts al català cinc assaigs d'Isaiah Berlin, tres entrevistes i tres estudis, sense comptar els articles de premsa. Els cinc assaigs són: quatre a l'edició de Proa del 2000 en el llibre que porta per títol: *L'eriçó i la guineu. I altres assaigs literaris*, on figuren: *A l'Encalç de l'Ideal*; *L'eriçó i la guineu*; *Herzen i les seves Memòries*; i, *Converses amb Akhmàtova i Pasternak*. I l'assaig: *Nacionalisme. Del seu menysteniment en el passat i la seva importància actual*, publicat a Tàndem Edicions, València, a l'abril de 1997. En aquesta mateixa edició, que és el llibre que porta per títol: *Naciona-*

del propi Isaiah Berlin, com sobre la seva obra i els debats i comentaris que suscita l'obra de Berlin, també en català, us agrairé tingueu l'amabilitat de comunicar-m'ho a:

rubiolamiuel@gmail.com

Post Data. 27 d'octubre de 2009.

En posterioritat a l'escriptura de l'article i de les notes bibliogràfiques, he tingut notícia d'altres articles i llibres en català referents a Isaiah Berlin:

• **Llibres:**

- Traducció al català de *The Proper Study of Mankind* prevista pel mes de novembre i editada per Empúries que inclou una antologia d'assajos de Berlin, entre ells els quatre editats per Proa amb traducció de Dolors Udina.

• **Articles:**

- D'Isaiah Berlin: "Eslavitud i emancipació dels jueus". Revista "L'Espill" nova etapa. N° 1, 1999.

- Recensió de "Freedom and its betrayal" a càrrec de Victor Raga. "L'Espill", N° 12, hivern 2002.

- Francesc-Marc Alvaro: "Isaiah Berlin, més vigent que mai". Serra d'Or, N° 592, abril 2009.

- Melcior Comes: "Berlin: un centenari oportú" (Reflexions sobre els nacionalismes del pensador letó d'origen jueu). Diari AVUI, dissabte, 29 d'agost de 2009.

- Melcior Comes. "Converses amb el mestre". Comentari al llibre d'entrevistes de Ramin Jahanbegloo., editat per Arcadia. Diari de Balears, 20 de juny de 2009

- Oriol Pi de Cabanyes: "Isaiah Berlin i el nacionalisme". Fundació Catalunya Oberta, 17 de juny de 2009

- Ferran Requejo: "El pluralisme de valors d'Isaiah Berlin. Refinar la teoria per millorar la pràctica democràtica". "VIA" Revista del Centre d'Estudis Jordi Pujol. Número 10. Setembre 2009. (Pàgines 7 a 15).

COL·LECCIÓ REALITAT I TENSIONS



barcelonesa d'edicions

DARRERS TÍTOLS COEDITATS AMB PÒRTIC

L'HOME DISLOCAT

Nicolas Grimaldi

L'ALTRA VIA DE LA SUBJECTIVITAT

*Sis estudis sobre el subjecte
i el dret natural al segle XVII*

Yves Charles Zarka

LES GANES D'APRENDRE

*Lectures, reflexions i experiències
d'un mestre*

Jordi Galí i Herrera

TEOLOGIA POLÍTICA DE PAU Schmitt, Benjamin, Nietzsche, Freud

Jacob Taubes

C/Aragó 287 3r 2a B 08009 Barcelona
Tel.: 93 488 09 00 Fax: 93 215 87 68